

# GROOVE

## OWNER'S OPERATING MANUAL

- *PROFESSIONAL SOUND MIXER*
- *PROFESSIONELLES MISCHPULT*
- *TABLE DE MIXAGE PROFESSIONELLE*
- *PROFESSIONELE MENGTAFL*

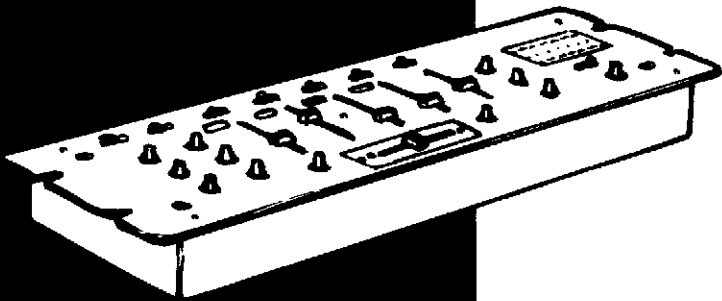

**JBSYSTEMS**

**Please read  
before using  
this equipment**



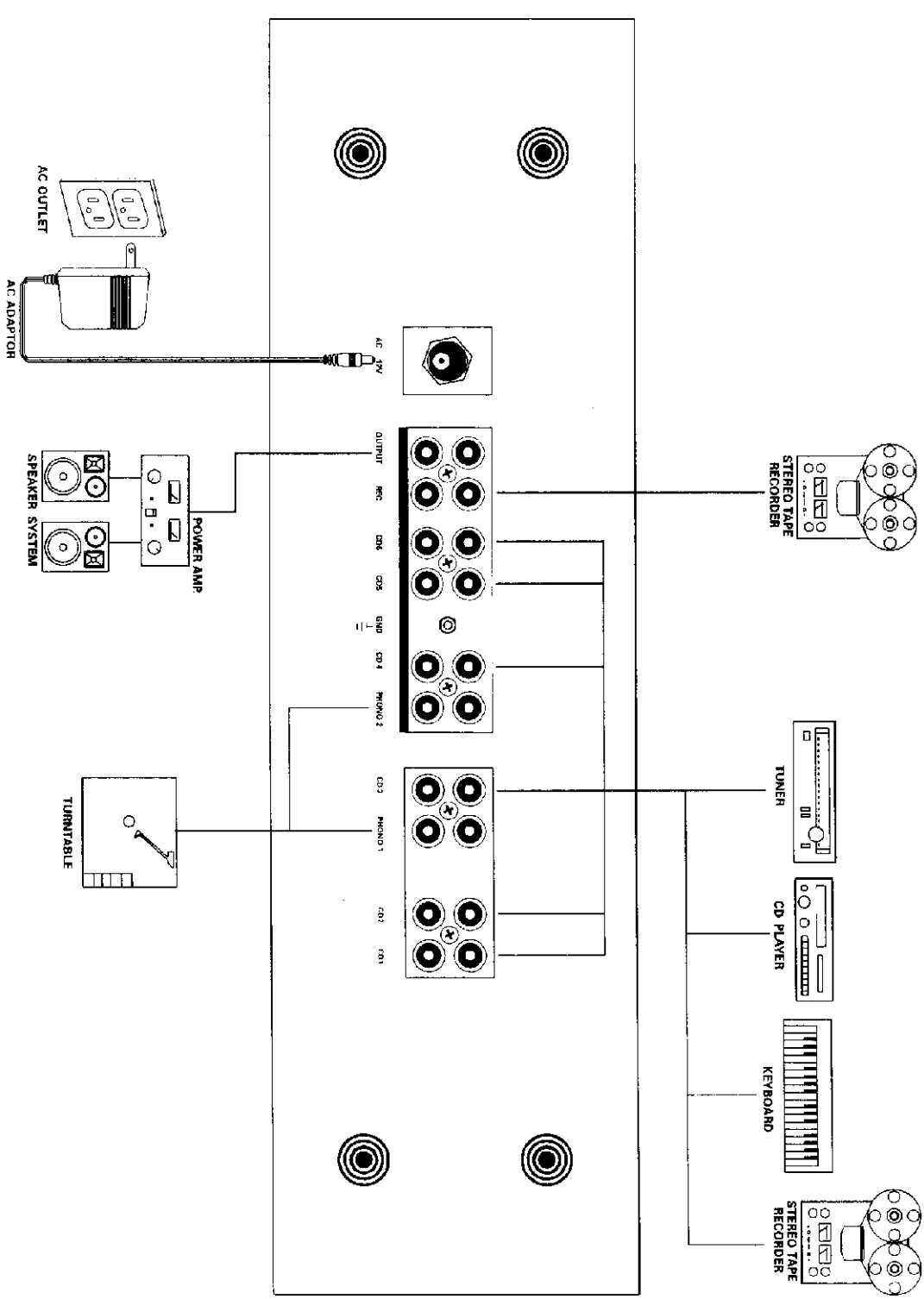

## **GROOVE: NEDERLANDSTALIGE HANDLEIDING**

### **1. Volume-indicator**

De leds geven het volume van de linker- en rechteruitgang weer van de master. Respekteer steeds het 0dB-niveau.

### **2. PFL-schakelaars**

Hiermee bepaalt u welk kanaal er wordt voorbeluisterd. Deze schakelaars werken in combinatie met schakelaar 15 (PFL/Master). Schakelaar 15 moet in PFL-positie staan om te kunnen voorbeluisteren.

### **3. Stereo/mono-schakelaar**

Hiermee kan u het mastersignaal veranderen tussen stereo en mono.

### **4. Phono/line/cd-schakelaars**

Hiermee kiest u de bron voor elk kanaal.

### **5. MIC 1 en -2-schakelaar**

Hiermee kan u de twee micro-uitgangen aan en uit zetten.

### **6. Level-knop**

Op deze manier kan u de volumesterkte van de micro regelen.

### **7. Treble- en bassregeling**

Met deze twee knoppen kan u de toonregeling van de micro gedetailleerd regelen.

### **8. MIC 1- en de MIC 2-ingangen.**

Dit zijn de twee ingangen voor een micro. Ze zijn bestemd voor microfoons met lage impedantie. De ingangen zijn assymetrisch opgebouwd en maken gebruik van standaard 6,3 mm mono-jacks.

### **9. Crossfader met 2 assign-knoppen**

Met de assignknoppen kiest u welke kanalen u wil gebruiken om te crossfaden. De crossfader is de horizontale schuif die het u mogelijk maakt geleidelijk over te gaan van de ene naar de andere (gekozen) schuif.

### **10. Schuiven**

Zo kan u per kanaal het niveau van het volume regelen.

### **11. Master-schuif**

Hiermee regelt u het uitgangsniveau.

### **12. Driedelige toonregeling**

Hiermee kan u de hoge/midden/bas-tonen regelen. Deze toonregeling werkt op de master (uitgang).

### **13. Volume hoofdtelefoon-knop**

Hiermee regelt u het volume van uw hoofdtelefoon.

### **14. Phones-stekker**

Stereo ingangstekker (1/4") voor uw hoofdtelefoon.

### **15. PFL/master-schakelaar**

Hiermee kiest u om ofwel de master ofwel een aangeduid kanaal voor te beluisteren.

### **16. Line ingangen**

Deze ingangen kunnen gebruikt worden voor audio-apparatuur zoals cassette-decks, tuners, video, enz. CD-spelers worden aangesloten op de CD-ingangen.

### **17. *Phono*-ingangen**

Enkel gebruiken voor platendraaiers.

### **18. *GND***

Verbindt hieraan de massa van uw platendraaiers om achtergrondgezoem te vermijden.

### **19. *REC*-uitgang**

Dit is een stereo-uitgang die u kan verbinden met een externe cassetrecorder.

### **20. *Master*-uitgang**

Deze wordt bediend door de master-schuif. De master-uitgang wordt met de ingang van de versterker verbonden.

### **21. *AC Power*-ingang**

Gebruik de bijgeleverde 12V-adaptor.